

# SENCOR®

SCP 3701BK



## JEDNOPLOTÝNKOVÝ INDUKČNÍ VAŘIČ ULTRAFLAT

Návod k použití v originálním jazyce



# SENCOR®

SCP 3701BK



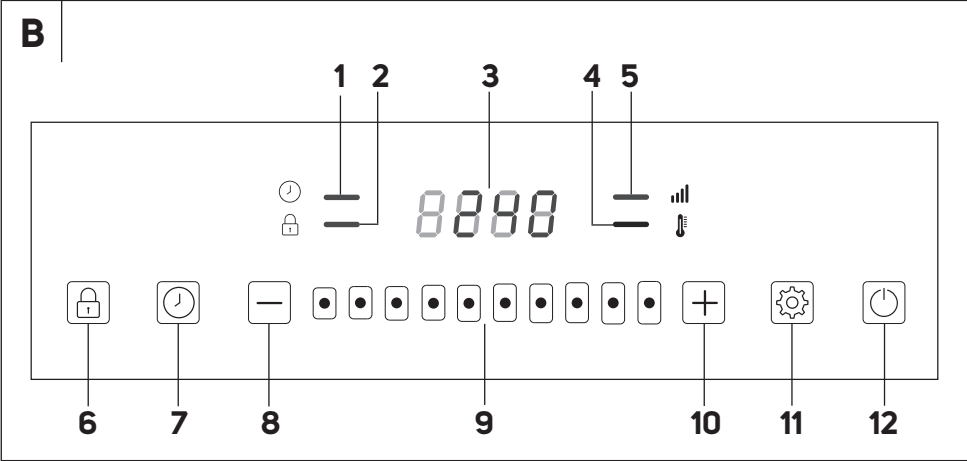
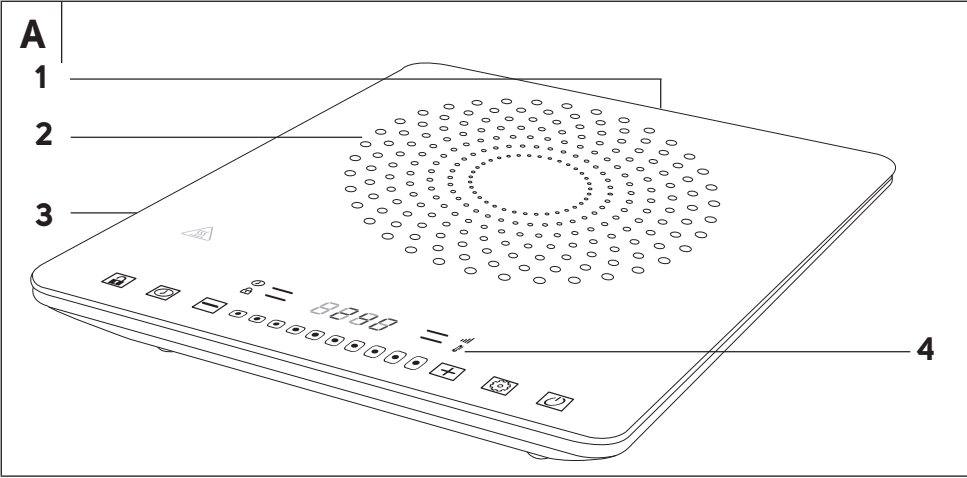

## Důležité bezpečnostní pokyny

### ČTĚTE POZORNĚ A USCHOVEJTE JE PRO BUDOUCÍ POUŽITÍ.

- Tento spotřebič mohou používat děti ve věku 8 let a starší a osoby se sníženými fyzickými, smyslovými či mentálními schopnostmi nebo nedostatkem zkušeností a znalostí, pokud jsou pod dozorem nebo byly poučeny o používání spotřebiče bezpečným způsobem a rozumí případným nebezpečím.
- Děti si se spotřebičem nesmějí hrát.
- Čištění a údržbu prováděnou uživatelem nesmějí provádět děti, pokud nejsou starší 8 let a pod dozorem.
- Děti mladší 8 let se musí držet mimo dosah spotřebiče a jeho přívodu.
- Pokud je přívodní kabel poškozen, jeho výměnu svěřte odbornému servisnímu středisku, aby se zabránilo vzniku nebezpečné situace. Spotřebič s poškozeným přívodním kabelem je zakázáno používat.
- Kovové předměty jako nože, vidličky, lžice a pokličky by se neměly pokládat na varnou desku, protože se mohou ohřát.



#### **UPOZORNĚNÍ:**

Horký povrch. Teplota přístupných povrchů může být vyšší, je-li spotřebič v činnosti.



## VÝSTRAHA

Je-li tento povrch popraskán, vypněte spotřebič, aby se zabránilo možnosti úrazu elektrickým proudem.



## UPOZORNĚNÍ:

Tento spotřebič není určen pro činnost prostřednictvím vnějšího časového spínače nebo dálkového ovládání.

- Tento spotřebič je určen pouze pro použití v domácnosti. Spotřebič je rovněž určen pro osobní nekomerční použití v prostorách, jako jsou:
  - kuchyňské koutky pro personál v obchodech, kancelářích a ostatních pracovištích;
  - rekreační objekty, chaty, chalupy;
  - hotelové nebo motelové pokoje a jiné obytné prostory;
  - podniky zajišťující nocleh se snídaní typu Bed & Breakfast.
- Spotřebič nepoužívejte venku nebo v průmyslovém prostředí.
- Spotřebič nikdy nepoužívejte k jiným účelům, než ke kterým je určen.
- Před připojením spotřebiče k síťové zásuvce se ujistěte, že se shoduje nominální napětí uvedená na jeho typovém štítku s elektrickým napětím zásuvky, ke které jej chcete připojit. Spotřebič připojujte pouze k řádné uzemněné zásuvce. Nepoužívejte prodlužovací kabel. Před použitím plně rozvíňte přírodní kabel.
- Spotřebič používejte pouze na vodorovném, suchém, čistém, stabilním a žáruvzdorném povrchu. Spotřebič nepoužívejte na kovových plochách, např. odkapávací desce dřezu.
- Spotřebič nepokládejte na okraj stolu, elektrický nebo plynový vaříč a jiné zdroje tepla nebo do jejich blízkosti.
- Spotřebič nepoužívejte na povrchu, který je citlivý na teplo nebo který je zakryt ubrusem, papírem nebo jiným hořlavým materiálem, v blízkosti záclon a jiných hořlavých materiálů nebo materiálů citlivých na teplo.
- Při provozu musí být zajištěn dostatečný prostor pro cirkulaci vzduchu nad spotřebičem a okolo něj. Nad plotýnkou ve směru sáání hlavního tepla musí být dodržena bezpečná vzdálenost od povrchu hořlavých hmot minimálně 50 cm a v ostatních směrech okolo spotřebiče minimálně 10 cm.
- Spotřebič musí být při provozu umístěn na pracovní desce kuchyňské linky tak, aby nad ním nebyla skříňka nebo převíslá police.
- Na spotřebič neodkládejte žádné předměty.
- Do blízkosti spotřebiče nepokládejte kreditní karty, hodinky nebo rozhlasové přijímače, aby nedošlo k jejich poškození magnetickým polem, které vzniká při provozu indukčního vaříče.
- Spotřebič nezakrývejte ani neblokuje jeho ventilační otvory.
- Spotřebič nepoužívejte bez hrnce nebo pánve umístěné na plotýnce. Během provozu pravidelně kontrolujte stav potravin.
- Používejte pouze hrnce nebo pánve na vaření vhodné pro indukci.
- Vždy se ujistěte, že hrnec nebo pánev je správně umístěna na plotýnce.
- Rukojeti nádoby musí být v bezpečné pozici, aby se o ně nemohlo zavadit a dojít k převrtní nádobí.
- Kapařinu nebo pokrmu nesmějí být ohřívány v uzavřených nádobách, jako např. v plechovkách, protože by mohlo dojít k explozi.
- Pokud používáte při vaření olej nebo tuk, dbejte zvýšené opatrnosti. Tuk nebo olej zahřátý na vysokou teplotu se může vznítit.
- Při manipulaci s horkým nádobím, které obsahuje horké potraviny nebo tekutiny, dbejte zvýšené opatrnosti, aby nedošlo k popálení nebo opaření.
- Při manipulaci s horkým nádobím používejte kuchyňské chňapky.
- Spotřebič nesmí být ponechán bez dozoru, když je v provozu nebo když je připojen k síťové zásuvce.
- Mějte na paměti, že ještě určitou dobu po ukončení používání vyzařuje plotýnka zbytkové teplo. Dbejte zvýšené opatrnosti, abyste se nedotkli zahřátého povrchu spotřebiče.
- Vždy po ukončení používání vypněte spotřebič tlačítkem zapnutí / vypnutí a přírodní kabel spotřebiče odpojte od síťové zásuvky. Toto provedete i vždy, pokud necháváte spotřebič bez dozoru, pokud jej nebudete používat a před čištěním, údržbou, přemístěním nebo uskladněním.
- Spotřebič odpojte od síťové zásuvky tahem za zástrčku přírodního kabelu, nikoli za přírodní kabel. Jinak by mohlo dojít k poškození přírodního kabelu nebo zásuvky.
- Před přemístěním, čištěním, údržbou nebo uskladněním nechejte spotřebič zcela vychladnout. Nikdy nepřemísťujte spotřebič během provozu, nebo když je na něm umístěn hrnec nebo pánev nebo dokud není zcela vychladlý.
- Aby se zabránilo nebezpečí úrazu elektrickým proudem, neponořujte spotřebič, napájecí kabel ani síťovou zástrčku do vody nebo jiné tekutiny.
- Na přírodní kabel nepokládejte těžké předměty. Dbejte na to, aby přírodní kabel nevisel přes okraj stolu, aby se nedotýkal horkého povrchu nebo ostrých předmětů.
- Spotřebič čistěte pravidelně po každém použití dle instrukcí uvedených v kapitole Čištění a údržba. Na spotřebiči neprovádějte jakoukoli jinou údržbu, než je čištění uvedené v tomto návodu k obsluze.
- Spotřebič nepoužívejte, pokud nefunguje správně, pokud upadl na zem, pokud byl ponořen do vody nebo je jakkoli poškozen. Předejte jej autorizovanému servisnímu středisku ke kontrole nebo opravě.
- Aby se zabránilo vzniku nebezpečné situace, spotřebič neopravujte sami ani jej nijak neupravujte. Veškeré opravy svěřte autorizovanému servisnímu středisku. Zásahem do spotřebiče se vystavujete riziku ztráty zákonného práva z vadného plnění, případně záruky za jakost.



### VÝSTRAHA:

Lidé používající stimulator srdeční činnosti by měli používat tento spotřebič až po odborné konzultaci se svým ošetřujícím lékařem.

## VYSVĚTLENÍ SYMBOLŮ UMÍSTĚNÝCH NA VÝROBKU NEBO V PRŮVODNÍ DOKUMENTACI



Výrobek splňuje veškeré základní požadavky směrnic EU, které se na něj vztahují.



Tento symbol na produktech anebo v průvodních dokumentech znamená, že použité elektrické a elektronické výrobky nesmí být přidány do běžného komunálního odpadu.



Zařízení třídy ochrany II

Ochrana před úrazem elektrickým proudem je zajištěna dvojitou nebo zesílenou izolací.

# CZ Jednoplátkový indukční vaříč UltraFlat

## Návod k použití

- Děkujeme, že jste si zakoupili náš výrobek značky SENCOR, a věříme, že s ním budete spokojeni.
- Před použitím tohoto spotřebiče se prosím seznámte s návodem k jeho obsluze, a to i v případě, že jste již obeznáni s používáním spotřebičů podobného typu. Spotřebič používejte pouze tak, jak je popsáno v tomto návodu k použití. Návod uschovejte pro případ další potřeby.
- Minimálně po dobu trvání zákonného práva z vadného plnění, případně záruky za jakost doporučujeme uschovávat originální přepravní karton, balicí materiál, pokladní doklad a potvrzení o rozsahu odpovědnosti prodávajícího nebo záruční list. V případě přepravy doporučujeme zabalit spotřebič opět do originální krabice od výrobce.

### POPIS SPOTŘEBIČE

- A1** Přívod vzduchu (po stranách spotřebiče)  
**A2** Plotýnka  
**A3** Větrák a výstup vzduchu (na spodní straně spotřebiče)  
**A4** Ovládací panel s displejem

### POPIS OVLÁDACÍHO PANELU

- B1** Světelná kontrolka časovače  
**B2** Světelná kontrolka dětského zámku  
**B3** Displej – zobrazuje výkon plotýnky, nastavenou teplotu, dobu automatického vypnutí nebo kódy chybového hlášení. Pokud je vaříč v pohotovostním režimu, na displeji se zobrazí „S“.  
**B4** Světelná kontrolka teploty  
**B5** Světelná kontrolka výkonu  
**B6** Tlačítko dětského zámku  
**B7** Tlačítko časovače  
**B8** Tlačítko –  
**B9** Posuvník pro rychlé nastavení výkonu / teploty  
**B10** Tlačítko +  
**B11** Tlačítko výběru funkce  
**B12** Tlačítko zapnutí / vypnutí



#### Poznámka:

V závislosti na zakoupeném vaříči se může na displeji v pohotovostním režimu zobrazit "OFF" namísto "S". Význam je stejný a nejedná se o závadu.

### PŘED PRVNÍM POUŽITÍM

- Před prvním použitím vyjměte spotřebič a jeho příslušenství z obalového materiálu a odstraňte veškeré propagační štítky či etikety. Zkontrolujte, že spotřebič ani žádná jeho součást nejsou poškozeny.
- Povrch spotřebiče otřete čistým, lehce navlhčeným hadříkem. Poté jej otřete dosucha.

### Indukce a výběr vhodného nádobí

- Pod plotýnkou se nachází indukční cívka, která po zapnutí vytváří variabilní elektromagnetické pole. Indukční proud, který toto pole produkuje, začne ohřívat dno hrnce nebo pánve, která je na plotýnce umístěna. Abyste zajistili správný provoz, je důležité, aby použité nádobí bylo feromagnetické. Tuto vlastnost si můžete ověřit pomocí malého magnetu přiložením ke dnu hrnce nebo pánve. Pokud se k sobě magnet a dno hrnce nebo pánve přitahují, je takové nádobí feromagnetické, a tedy i vhodné pro použití na indukční plotýnce. To je např. nádobí litinové, ocelové, smaltové, nerezové s feromagnetickým dnem.
- Doporučujeme, aby dno nádobí bylo ploché a rovné. Minimální průměr dna musí být alespoň 12 cm, maximální průměr může být až 22 cm přes okraj plotýnky. Indukční plotýnka se automaticky přizpůsobí velikosti plotýnky hrnce nebo pánve.
- Pokud se naopak nebudou k sobě magnet a dno hrnce nebo pánve přitahovat, je takové nádobí nevhodné pro použití na indukční plotýnce. Jedná se zpravidla o nádobí z mědi, čistě nerezové oceli, hliníku, skla, dřeva, keramiky, kameniny apod.



#### Poznámka:

Pokud použijete nevhodné nádobí nebo plotýnka detekuje, že na ní není umístěně žádné nádobí, automaticky se vypne. Jedná se o normální a bezpečnostní jev, který zabrání poškození spotřebiče.

### RÁDIOVÉ RUŠENÍ

- Použití indukčního vaříče může způsobit rušení rádia, televize nebo podobných přijímačů.
- Pokud se tak stane, doporučujeme:
  - přesměrovat anténu rádia nebo televize;
  - přemístit vaříč dál od rádia, televize nebo přijímače;
  - zapojit zástrčku přívodního kabelu do jiné zásuvky se samostatným obvodem.

### Použití spotřebiče

- Spotřebič umístěte na pracovní desku kuchyňské linky nebo stolu v dosahu síťové zásuvky. Přitom dbejte na to, aby byly dodrženy veškeré bezpečnostní pokyny.
- Ujistěte se, že na plotýnce **A2** nejsou umístěny žádné cizí předměty a že její povrch je čistý.
- Plně rozviňte přívodní kabel a připojte jej k síťové zásuvce.



#### Poznámka:

Přívodní kabel musí být umístěn tak, aby se nedotýkal povrchu spotřebiče, protože během provozu dochází k zahřívání spotřebiče.



#### Poznámka:

Přístroj připojujte do zásuvky se samostatným jištěním. Potřebný jistič – 16A.

### Zapnutí vaříče

- Stisknete tlačítko **B12**, abyste vaříč zapnuli. Na displeji **B3** se zobrazí „ON“ (zapnuto).
- Hrnec nebo pánve umístěte na plotýnku **A2**.
- Stisknete tlačítko výběru funkce **B11**. Spotřebič automaticky detekuje hrnec nebo pánve. Pokud je použité nádobí vhodné, spotřebič se automaticky spustí na přednastavený výkon. Na displeji **B3** se zobrazí hodnota přednastaveného výkonu a spustí se větrák **A3**.
- Pokud by použité nádobí nebylo vhodné, spotřebič se nespustí. Na displeji **B3** se zobrazí chybové hlášení E0 a zazní zvukové upozornění. Po chvíli se spotřebič automaticky přepne do pohotovostního režimu.
- Pokud odstraníte nádobí z plotýnky **A2**, na displeji **B3** se zobrazí chybové hlášení E0 a zazní zvukové upozornění. Po chvíli se spotřebič automaticky přepne do pohotovostního režimu. Na displeji **B3** se zobrazí „H“ nebo „S“ (vypnuto).

### Vypnutí vaříče

- Pokud již nebudete vaříč používat, stisknete tlačítko **B12**, abyste vaříč vypnuli. Na displeji **B3** se zobrazí „H“ nebo „S“ (vypnuto). Vaříč se přepne do pohotovostního režimu. Pokud je teplota plotýnky **A2** vyšší než 80 °C, na displeji **B3** se po vypnutí zobrazí „H“. Jakmile teplota plotýnky **A2** klesne pod 80 °C, „H“ z displeje **B3** zmizí.
- Odpojte zástrčku přívodního kabelu od síťové zásuvky.



#### Poznámka:

V závislosti na zakoupeném vaříči se může na displeji v pohotovostním režimu zobrazit "OFF" namísto "S". Význam je stejný a nejedná se o závadu.

**Poznámka:**

Po vypnutí bude větrák **A3** po určitou dobu v provozu, aby vařič rychleji vychladl. Vyčkejte s odpojením zástrčky přívodního kabelu od síťové zásuvky, až se větrák **A3** zcela vypne.

**Poznámka:**

Při prvním spuštění se může objevit slabý kouř. To je zcela normální jev, který za několik minut zmizí.

**Nastavení výkonu**

- Pokud zapnete vařič poprvé, vařič se spustí na přednastavený výkon.
- Stiskněte tlačítko výběru funkce **B11**, dokud se nerozsvítí světelná kontrolka výkonu **B5**.
- K nastavení výkonu použijte tlačítka **- / +** nebo posuvník **B9**. Úroveň výkonu můžete nastavit v rozmezí 100 W – 2 000 W.

**Poznámka:**

Před nastavením výkonu se vždy ujistěte, že je světelná kontrolka výkonu **B5** rozsvícena. Pokud není, stiskněte nejprve tlačítko výběru funkce **B11**.

**Nastavení teploty**

- Pokud zapnete vařič poprvé, je přednastavená teplota nastavena na „120 °C“.
- Stiskněte tlačítko výběru funkce **B11**, dokud se nerozsvítí světelná kontrolka teploty **B4**.
- K nastavení teploty použijte tlačítka **- / +** nebo posuvník **B9**. Teplotu můžete nastavit v rozmezí 60 – 240 °C.

**Nastavení výkonu a automatického vypnutí**

- Stiskněte tlačítko výběru funkce **B11**, dokud se nerozsvítí světelná kontrolka výkonu **B5**. Následně stiskněte tlačítko časovače **B7**. Na displeji **B3** se zobrazí „0:00“. Pomocí tlačítek **- / +** nastavte dobu, po které se vařič automaticky vypne, a to v rozmezí od 1 minuty do 3 hodin. Doba automatického vypnutí budete nastavovat v minutových krocích.
- Nastavená doba automatického vypnutí se na displeji **B3** rozbliká asi na 5 sekund a poté se automaticky přepne do nastavení výkonu. Na displeji **B3** se zobrazí výchozí výkon. K nastavení výkonu použijte tlačítka **- / +** nebo posuvník **B9**.
- Na displeji **B3** se spustí odpočítávání nastavené doby.
- Během nastavené doby můžete změnit nastavený výkon tlačítky **- / +** nebo posuvníkem **B9**.
- Jakmile uplyne nastavená doba, zazní zvukové upozornění a vařič se automaticky přepne do pohotovostního režimu. Na displeji **B3** se zobrazí „H“ nebo „S“ (vypnuto).

**Nastavení teploty a automatického vypnutí**

- Stiskněte tlačítko výběru funkce **B11**, dokud se nerozsvítí světelná kontrolka teploty **B4**. Následně stiskněte tlačítko časovače **B7**. Na displeji **B3** se zobrazí „0:00“. Pomocí tlačítek **- / +** nastavte dobu, po které se vařič automaticky vypne, a to v rozmezí od 1 minuty do 3 hodin. Doba automatického vypnutí budete nastavovat v minutových krocích.
- Nastavená doba automatického vypnutí se na displeji **B3** rozbliká asi na 5 sekund a poté se automaticky přepne do nastavení teploty. Na displeji **B3** se zobrazí „120 °C“.
- K nastavení teploty použijte tlačítka **- / +** nebo posuvník **B9**.
- Na displeji **B3** se spustí odpočítávání nastavené doby. Střídá se na displeji **B3** budou zobrazovat odpočítávání čas a nastavená teplota.
- Během nastavené doby můžete změnit nastavenou teplotu tlačítky **- / +** nebo posuvníkem **B9**.
- Jakmile uplyne nastavená doba, zazní zvukové upozornění a vařič se automaticky přepne do pohotovostního režimu. Na displeji **B3** se zobrazí „H“ nebo „S“ (vypnuto).

**Dětský zámek**

- Spotřebič je vybaven funkcí dětského zámku, který umožňuje zamknout ovládací panel, aby nedošlo k nežádoucí změně nastavení.

- Abyste funkci dětského zámku aktivovali, stiskněte a krátce podržte tlačítko **B6**. Světelná kontrolka **B2** se rozsvítí a ovládací tlačítka nebudou funkční.
- Abyste funkci dětského zámku vypnuli, stiskněte a krátce podržte tlačítko **B6**. Světelná kontrolka **B2** zhasne.

**Ochrana proti přehřátí**

- Spotřebič je vybaven ochranou proti přehřátí. Pokud by mělo dojít k jeho přehřátí (postavil jste na plotýnku prázdný hrnec nebo pánve), zazní zvukové upozornění a spotřebič se automaticky vypne.

**Poznámka:**

Z bezpečnostních důvodů se vařič automaticky vypne po dvou hodinách provozu, pokud nestisknete žádné tlačítko nebo neprovedete nastavení.

**SMAŽENÍ**

- Smažení je specifický proces, kdy výkonný vařič předává velmi vysoké množství tepla relativně malému množství tuku nebo oleje. Během smažení je velice důležité zvolit vhodné nastavení teploty a zahřát tuk nebo olej na správnou teplotu, abyste nepřekročili teplotu tzv. kouřového bodu.
- Kouřový bod je teplota, při které dochází k tzv. přepalování tuku nebo oleje a k tvorbě kouře, což je viditelný sekundární jev přepalování tuku nebo oleje. Takový tuk nebo olej není vhodný ke konzumaci a může způsobit vážné zdravotní problémy při jeho dlouhodobé konzumaci.
- Každý tuk nebo olej má svůj vlastní kouřový bod – viz tabulka níže.

**Tabulka běžných tuků a olejů používaných v kuchyni**

Olej	Kouřový bod
Máslo (nepřepuštěné)	121–149 °C
Přepuštěné máslo (tzv. ghí)	252 °C
Vepřové sádlo	188 °C
Rostlinný tuk	182 °C
Avokádový olej, rafinovaný	271 °C
Olivový olej, extra panenský	191 °C
Olivový olej, panenský	199 °C
Řepkový olej, rafinovaný	204 °C
Slunečnicový olej, nerafinovaný	107 °C
Slunečnicový olej, rafinovaný	227 °C

**Poznámka:**

Uvedené teploty jsou maximální pro jednotlivé druhy tuků a olejů. Doporučené teplota smažení tuků a olejů pro tepelnou přípravu potravin je v rozsahu 160 °C–180 °C.

- Správným nastavením teploty vařiče a rozehráním tuku nebo oleje zároveň dbáte o svou bezpečnost a chráníte vařič proti přehřátí, neboť malé množství tuku nebo oleje v hrnci nebo na pánvi v kombinaci s příliš vysokým výkonem vařiče může zapříčinit, že vařič nebude mít možnost dále předávat nadměrné množství tepla, začne se zahřívát, což by mohlo vést až k jeho nenávratnému poškození.
- Aby nedocházelo k nevratnému poškození vařiče z důvodu nadměrného zahřátí, je vařič vybaven bezpečnostní tepelnou pojistkou. Ta se aktivuje v okamžiku, kdy by mělo dojít k nadměrnému zahřátí vařiče, a automaticky jej vypne. Na displeji vařiče se zobrazí chybové hlášení E5. Pokud se tak stane, vyčkejte, až se zastaví chod vnitřního větráku. Poté odpojte zástrčku přívodního kabelu od síťové zásuvky a nechte vařič dostatečně zchladnout (cca 20–30 minut). Následně zapojte zástrčku přívodního kabelu zpět do síťové zásuvky a budete moci vařič opět používat.

**Poznámka:**

Chybové hlášení E5 je pouze upozorňující hlášení a nejedná se o hlášení o poškození vařiče. Tepelná pojistka pouze vypnula vařič, aby nedošlo k jeho poškození, příp. vzniku nebezpečné situace, která by mohla zapříčinit zranění nebo úraz osob. Po zchladnutí můžete vařič znovu používat.

## ČIŠTĚNÍ A ÚDRŽBA

- Spotřebič čistěte po každém použití. Dbejte na to, aby se na něm nehromadily zasklé zbytky potravin nebo jiné nečistoty. Vždy před čišťením vypněte spotřebič tlačítkem zapnutí / vypnutí **B1**, přírodní kabel odpojte od síťové zásuvky a spotřebič nechejte zcela vychladnout.
- K vyčištění plotýnky **A2** a povrchu okolo ní použijte měkkou, lehce navlhčenou textilii. Poté otřete plotýnku **A2** dosucha. V případě většího znečištění použijte malé množství neutrálního kuchyňského saponátu. Zbytky saponátu odstraňte čistým, lehce navlhčeným hadříkem. Vyčištěný povrch pak řádně otřete dosucha.
- K čištění spotřebiče nepoužívejte drátěnky, ředidla, čisticí prostředky s abrazivním účinkem apod. Jinak může dojít k narušení povrchové úpravy spotřebiče.



### Varování:

Aby se zabránilo nebezpečí úrazu elektrickým proudem, neponožte spotřebič, napájecí kabel ani síťovou zástrčku do vody nebo jiné tekutiny.

## Uložení

- Pokud nebudete spotřebič delší dobu používat, odpojte zástrčku od síťové zásuvky, nechte spotřebič vychladnout a vyčistěte jej podle výše uvedených pokynů. Před uložením se ujistěte, že je spotřebič čistý a suchý. Uložte spotřebič na suché, čisté a dobře větrané místo, kde nebude vystaven extrémním teplotám a kde bude mimo dosah dětí nebo zvířat.

## Chybová hlášení

Chybový kód	Příčina	Řešení
<b>E0</b>	Na plotýnce <b>A2</b> není hrnec nebo pánve, příp. jste položili nevhodné nádobí.	Použijte vhodné nádobí – více v části „ <b>Indukce a výběr vhodného nádobí</b> “.
<b>E1</b> nebo <b>E2</b>	Chyba teplotního senzoru.	Přestaňte spotřebič používat, odpojte zástrčku přírodního kabelu od síťové zásuvky a kontaktujte autorizované servisní středisko.
<b>E3</b> nebo <b>E4</b>	Napětí v zásuvce, ke které je vařič připojen, je příliš vysoké nebo příliš nízké.	Zapojte zástrčku přírodního kabelu do síťové zásuvky s napětím 220 – 240 V~.
<b>E5</b>	Došlo k přehřátí vařiče a aktivovala se bezpečnostní tepelná pojistka a vařič se vypnul.	Vyčkejte, až se zastaví chod vnitřního větráku. Poté odpojte zástrčku přírodního kabelu od síťové zásuvky a nechte vařič dostatečně zchladnout (cca 20–30 minut). Poté zapojte zástrčku přírodního kabelu zpět do síťové zásuvky a budete moci vařič opět používat.
<b>E6</b>	Byla aktivována tepelná pojistka, vařič se vypnul z důvodu přehřátí.	Nechte vařič vychladnout. Ujistěte se, že jsou přívod vzduchu <b>A1</b> a větrák a vývod vzduchu <b>A3</b> volné a bez překážek. Pokud problém přetrvává, přestaňte spotřebič používat, odpojte zástrčku přírodního kabelu od síťové zásuvky a kontaktujte autorizované servisní středisko.



### Poznámka:

Pokud problém přetrvává, přestaňte spotřebič používat, odpojte zástrčku přírodního kabelu od síťové zásuvky a kontaktujte autorizované servisní středisko.

## TECHNICKÉ ÚDAJE

Jmenovitý rozsah napětí.....	220 – 240 V~
Jmenovitý kmitočet.....	50 / 60 Hz
Jmenovitý příkon.....	2 000 W
Nastavení výkonu plotýnky.....	100 – 2 000 W
Nastavení teploty plotýnky.....	60 – 240 °C
Nastavení doby provozu.....	1 – 180 minut

Změny textu a technických specifikací vyhrazeny.

.....

## POKYNY A INFORMACE O NAKLÁDÁNÍ S POUŽITÝM OBALEM

Použitý obalový materiál odložte na místo určené obcí k ukládání odpadu.

## LIKVIDACE POUŽITÝCH ELEKTRICKÝCH A ELEKTRONICKÝCH ZAŘÍZENÍ

Použitá elektrická a elektronická výrobky nesmí být přidány do běžného komunálního odpadu. Ke správné likvidaci, obnově a recyklaci předejte tyto výrobky na určená sběrná místa. Alternativně v některých zemích Evropské unie nebo jiných evropských zemích můžete vrátit své výrobky místnímu prodejci při koupi ekvivalentního nového produktu. Správnou likvidaci tohoto produktu pomůžete zachovat cenné přírodní zdroje a napomáháte prevenci potenciálních negativních dopadů na životní prostředí a lidské zdraví, což by mohly být důsledky nesprávné likvidace odpadů. Další podrobnosti si vyžádejte od místního úřadu nebo nejbližšího sběrného místa. Při nesprávné likvidaci tohoto druhu odpadu mohou být v souladu s národními předpisy uděleny pokuty.

### Pro podnikové subjekty v zemích Evropské unie

Chcete-li likvidovat elektrická a elektronická zařízení, vyžádejte si potřebné informace od svého prodejce nebo dodavatele.

### Likvidace v ostatních zemích mimo Evropskou unii

Chcete-li tento výrobek zlikvidovat jinde, vyžádejte si potřebné informace o správném způsobu likvidace od místních úřadů nebo od svého prodejce.

.....

FAST ČR, a.s.  
U Sanitasu 1621  
CZ-251 01 Říčany  
[www.sencor.com](http://www.sencor.com)  
[info@sencor.cz](mailto:info@sencor.cz)